

BANDFÖRDERER, 230V, 0.55KW, 6.0-8.0 M

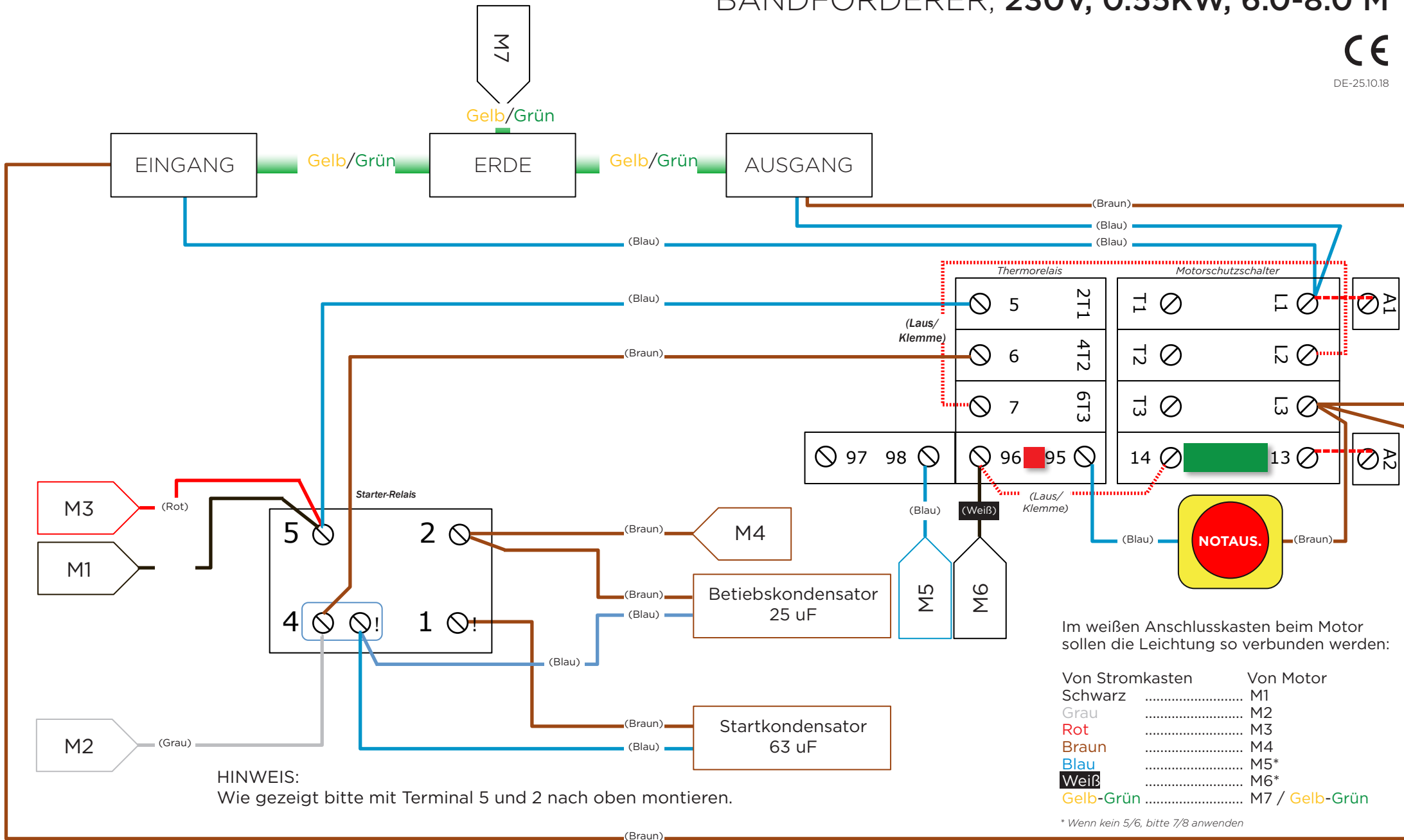

DE-25.10.18



Im weißen Anschlusskasten beim Motor sollen die Leichtung so verbunden werden:

Von Stromkasten	Von Motor
Schwarz	M1
Grau	M2
Rot	M3
Braun	M4
Blau	M5*
Weiß	M6*
Gelb-Grün	M7 / Gelb-Grün

* Wenn kein 5/6, bitte 7/8 anwenden