

BANDFÖRDERER, 230V, 0.50KW, 2.0-4.5 M

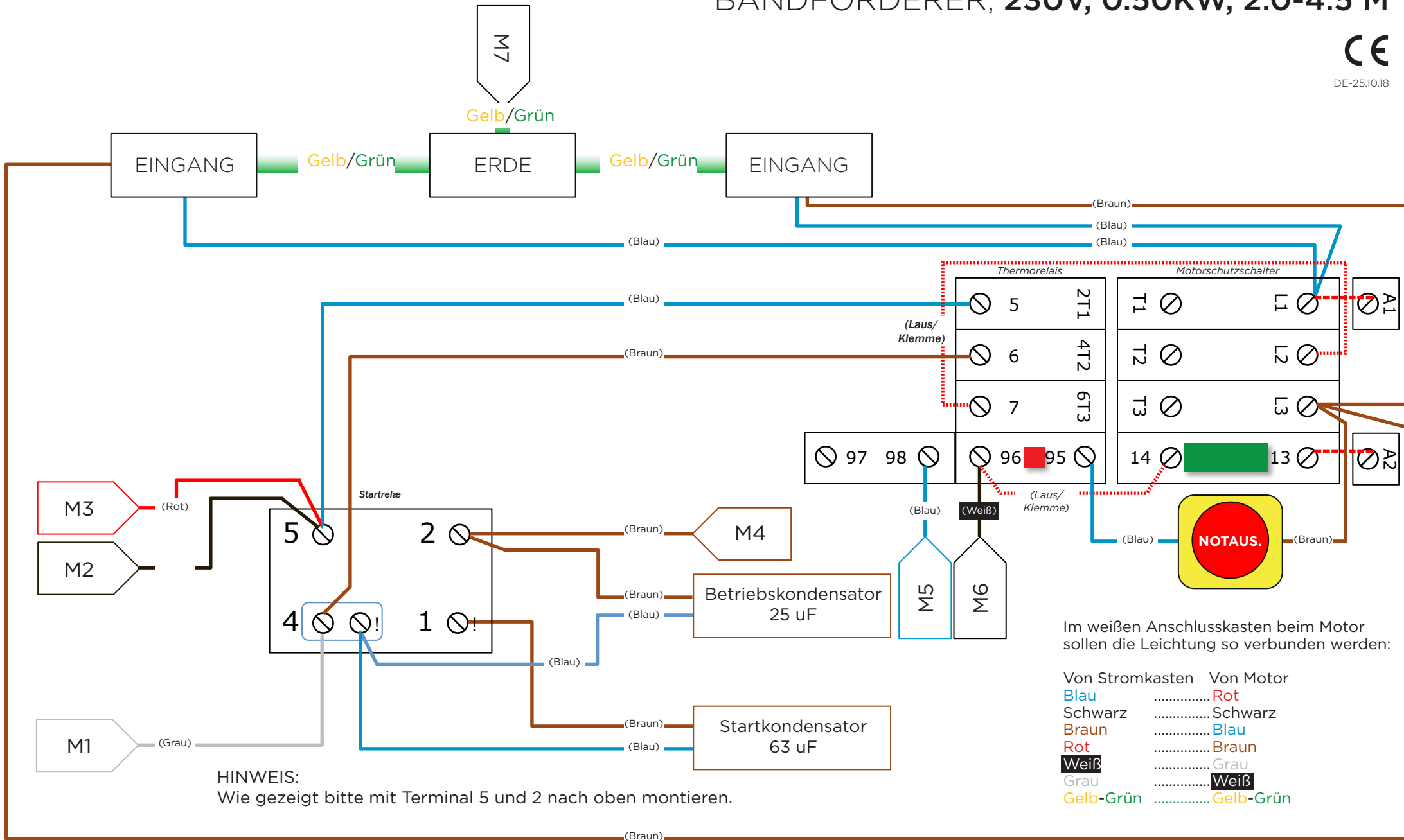

DE-25.10.18



HINWEIS:
Wie gezeigt bitte mit Terminal 5 und 2 nach oben montieren.

Im weißen Anschlusskasten beim Motor sollen die Leichtung so verbunden werden:

Von Stromkasten	Von Motor
Blau	Rot
Schwarz	Schwarz
Braun	Blau
Rot	Braun
Weiß	Grau
Grau	Weiß
Gelb-Grün	Gelb-Grün